

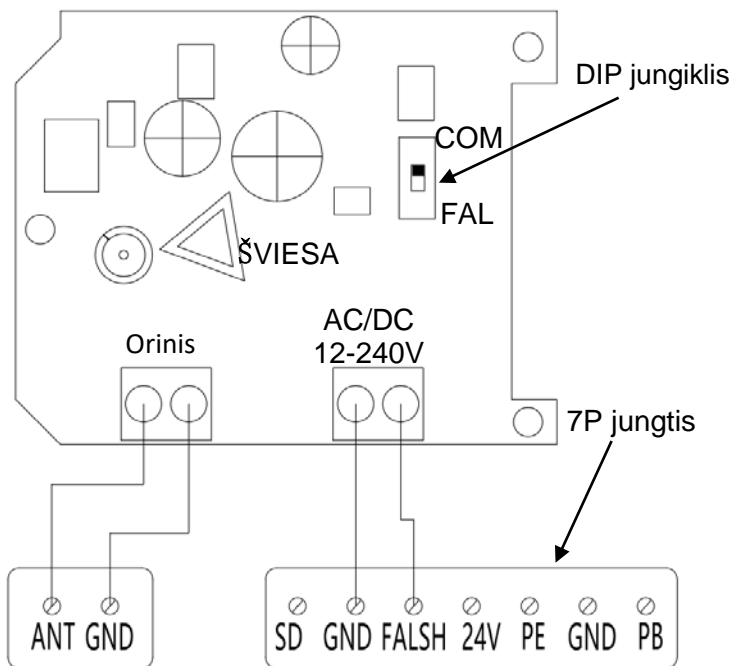

## Prijungimo instrukcija:

1. DIP jungiklis ant „FAL“, įspėjamoji lemputė visada degs.
2. DIP jungiklis ant „COM“, įspėjamoji lemputė degs mirksėdama.



9 pav.

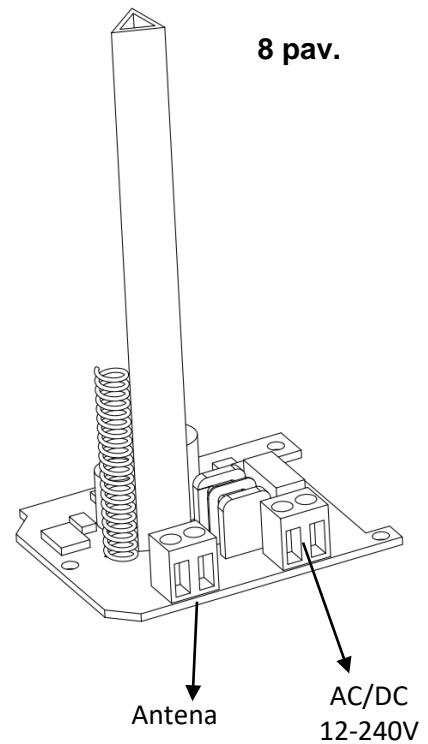

8 pav.